

## Правила эксплуатации и технического обслуживания

1. Техническое обслуживание ТСУ заключается в периодическом осмотре болтовых соединений ТСУ с автомобилем, крепления приборов электрооборудования и состояния окрашенной поверхности ТСУ. В целях предотвращения появления коррозии ТСУ необходимо содержать в чистоте от коррозионно-активных материалов (дорожная соль, грязь и влага). При обнаружении царапин, сколов поврежденное место необходимо обработать восстанавливающей краской, либо обратиться в сервисную службу.
2. Если автомобиль эксплуатируется без прицепа, необходимо сцепной шар покрыть защитной смазкой и надеть защитный колпак. При сцепке прицепа с автомобилем шар должен быть смазан консистентной смазкой.
3. После фиксации сцепной головки прицепа на шаре ТСУ, осуществлять страховочную связь прицепа с автомобилем, используя петлю на ТСУ для крепления страховочных цепей.
4. После пробега 1000 км с прицепом проверить затяжку всех резьбовых соединений ТСУ.

Не допускается буксировка прицепов полной массой более указанной и со скоростью, превышающей 90 км/час.

## ГАРАНТИЙНЫЕ ОБЯЗАТЕЛЬСТВА

1. ООО «Эй-Си-Пи-Эс Автомотив» гарантирует безотказную работу ТСУ в течении 24 месяцев со дня установки в специализированной мастерской, при условии его эксплуатации в полном соответствии с настоящим руководством.

*Предприятие не несет ответственность за безопасность и надежность работы ТСУ при внесении потребителем изменений в его конструкцию, а также при замене болтов и гаек с классом прочности ниже 8.8.*

2. Любые претензии принимаются во внимание только при наличии заполненного свидетельства об установке с печатью и подписью установщика и двух этикеток с упаковки, с указанием контрольной массы ТСУ и коробки.

3. Изготовитель оставляет за собой право на изменение конструкции ТСУ, поэтому некоторые изменения, не ухудшающие его прочностные и потребительские качества, могут быть не отражены в настоящем руководстве.

4. Пожалуйста, сохраняйте настоящую инструкцию в течение всего гарантийного срока службы ТСУ.

Штамп ОТК

Дата изготовления

## СВИДЕТЕЛЬСТВО ОБ УСТАНОВКЕ

ТСУ ..... установлено на автомобиль: .....

Модель..... VIN .....

Мы, как установщики ТСУ на данное транспортное средство подтверждаем, что точки крепления установки ТСУ на кузове автомобиля, а также процесс установки отвечают требованиям схемы монтажа, указанной в данной инструкции по монтажу.

М.П

Дата установки .....

Подпись .....

*Благодарим Вас за то, что Вы выбрали наше изделие. Надеемся, что оно в полной мере оправдает Ваши надежды и при покупке следующего автомобиля мы снова можем приветствовать Вас среди наших покупателей. Счастливого пути!*

# bosal

# ORIS

ACPS

## Инструкция по монтажу тягово-сцепного устройства шарового типа 6737 А для автомобилей Kia Cee'd HB Hyundai i30 HB ; Arnejs HB

|                                      |           |
|--------------------------------------|-----------|
| Год выпуска автомобиля:              | 2006 -... |
| Допустимая полная масса прицепа, кг. | 1200      |
| Вертикальная нагрузка на шар, кг.    | 75        |
| Вес нетто, кг.                       | 15.56     |

# EAC



Сертификат соответствия №  
TC RU C-RU.AE56.B.00516

ООО «Эй-Си-Пи-Эс Автомотив»  
462800, Россия, Оренбургская обл.,  
п. Новоорск, ул. Шоссейная 18  
Тел.: (35363) 7-05-06  
(495) 799-13-46

Тел./факс: (35363) 7-13-20  
( www.acps-automotive.ru  
www.acps-automotive.com  
farkop@acps-automotive.com



## СХЕМА МОНТАЖА ТСУ

Производитель гарантирует, что данное изделие по используемым материалам, применяемой технологии производства и другим показателям соответствует образцам, прошедшим испытания на прочность и отвечает общим техническим требованиям по ГОСТ Р 41.55-2005. Во избежание возможных ошибок, перед установкой внимательно ознакомьтесь с инструкцией по монтажу и возможностью применения данного ТСУ к Вашему автомобилю.

### ПОРЯДОК МОНТАЖА

- С целью облегчения монтажа снимите заднюю часть выхлопной трубы.
- Демонтируйте нижнюю пластмассовую прикрывающую пластину, после чего вырежьте части обозначенные на приложенных рисунках серым цветом.
- Удалите по одной резиновой пробке с левой и правой стороны вваренной гайки.
- Установите боковые кронштейны слегка закрепив их в точках А приложенными крепежными элементами.
- Слегка прикрепите фаркоп (1) к боковым пластинам в точках Б,В с помощью приложенных крепежных элементов, на основе рисунка.
- Прикрепите тяговый шарик (2) и подрозетник (3) на фаркоп.
- Установите фаркоп по центру, после этого затяните все винты до упора.  
М12— 79 (Нм), М10— 49 (Нм).
- Установите обратно все снятые части на машину.
- После пробега около 1000 км с использованием фаркопа нужно проверить затяжку и, при необходимости, затянуть их установленным моментом затяжки.
- Монтаж ТСУ рекомендуется производить исключительно специалистами автосервиса.

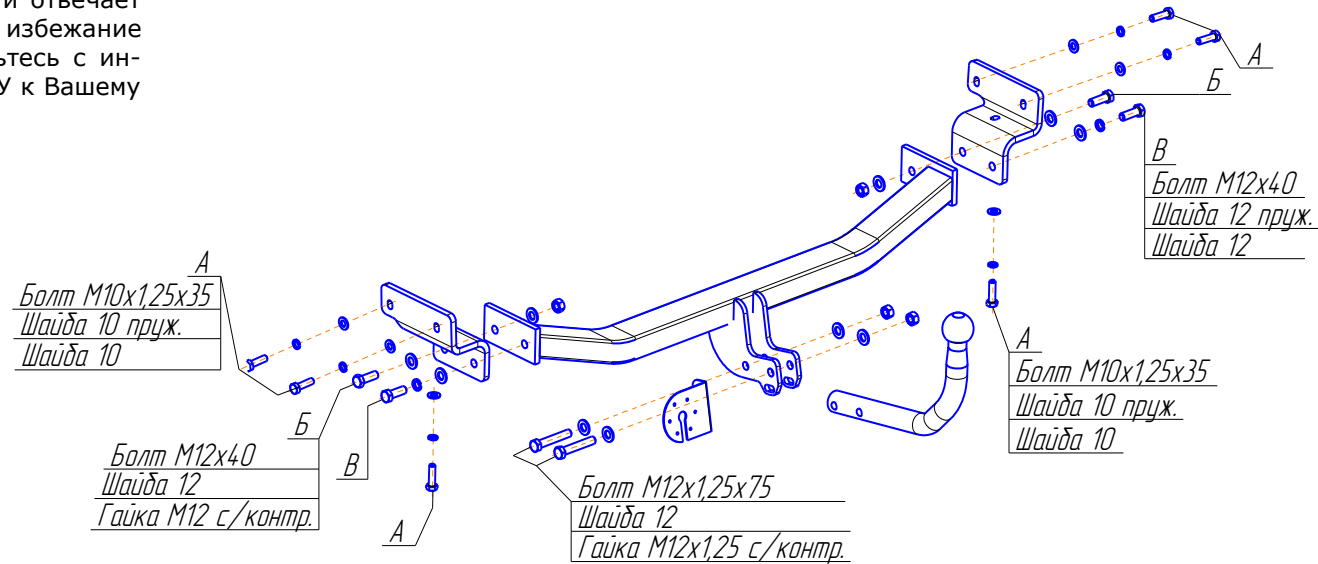

| <b>Комплектность изделия</b> |       |
|------------------------------|-------|
| Балка ТСУ                    | 1 шт. |
| Коробка упаковочная          | 1 шт. |
| Кронштейн левый              | 1 шт. |
| Кронштейн правый             | 1 шт. |
| Упаковка полиэтиленовая      | 1 шт. |

| <b>Коробка упаковочная</b>  |          |
|-----------------------------|----------|
| Болт М12х1,25х75            | 2 шт.    |
| Болт М12х40                 | 4 шт.    |
| Болт М10х1,25х35            | 6 шт.    |
| Гайка М12                   | 2 шт.    |
| Гайка М12х1,25              | 2 шт.    |
| Шайба 12 пруж.              | 2 шт.    |
| Шайба 12                    | 10 шт.   |
| Шайба 10 пруж.              | 6 шт.    |
| Шайба 10                    | 6шт.     |
| Комплект электрики БАФ-0180 | 1 компл. |
| Шар ВН 0854                 | 1 шт.    |
| Подрозетник                 | 1шт.     |
| Защитный колпачок           | 1 шт.    |
| Инструкция по монтажу       | 1 шт.    |
| Шаблон выреза               | 1 шт.    |