

INSTRUKCJA MONTAŻU I EKSPLOATACJI ZACZEPU KULOWEGO DO:

Audi Q7 (2006 - r.) / VW Touareg (11/2002 - 04/2010 r.) /
Porsche Cayenne (11/2002 - 04/2010 r.)

Nr kat. A-092

PRZEZNACZENIE

Zaczepek kulowy A-092 do samochodu Audi Q7 / VW Touareg / Porsche Cayenne jest przeznaczony do holowania przyczepy. Zaczepek ten posiada aktualne Świadczenie Homologacji uprawniające do oznaczenia wyrobu znakiem homologacji e20.

WARUNKI MONTAŻU

Zaczepek kulowy A-092 może być używany i eksploatowany w samochodzie o właściwym stanie technicznym elementów nadwozia. Zaczepek musi być zamontowany i eksploatowany w samochodzie zgodnie z niniejszą instrukcją.

Wszystkie śruby i nakrętki występujące w zaczepek kulowym muszą być dokręcone odpowiednim momentem obrotowym (M_o) o wartościach podanych w poniższej tabeli (dla śrub w klasie 8.8):

M10	-	50 (Nm)	M14	-	130 (Nm)
M12	-	85 (Nm)	M16	-	200 (Nm)

WARUNKI EKSPLOATACJI

Zaczepek kulowy A-092 posiada tabliczkę znamionową określającą prawidłowe i bezpieczne obciążenie zaczepeku, tj.:

Typ: A-092 A50-X e20 0870-00 D = 16,3 kN S = 140 kg R = 3500 kg	Zaczepek kulowy do samochodu Audi Q7 / VW Touareg / Porsche Cayenne Klasa zaczepeku kulowego (urządzenia sprzęgającego) Nr. świadectwa Homologacji zaczepeku kulowego Teoretyczna siła odniesienia działająca na zaczepek kulowy Max. dopuszczalne obciążenie pionowe kuli zaczepeku Max. dopuszczalne obciążenie holowanej przyczepy
--	--

Siłę D wylicza się ze wzoru:

$$D = g \times \frac{T \times R}{T + R} \text{ kN}$$

T-technicznie dopuszczalna maksymalna masa, w tonach, pojazdu ciągnącego (także ciągników holujących) łącznie, jeśli występuje, z obciążeniem pionowym przyczepy z osi centralną.

R-technicznie dopuszczalna maksymalna masa, w tonach, przyczepy samochodowej z dyszlem ruchomym w płaszczyźnie pionowej lub naczepey.

g- przyspieszenie ziemskie (przyjmowane jako 9,81 m/s²)

Podczas eksploatacji poszczególne elementy zaczepeku kulowego powinny być utrzymane w należytym stanie technicznym i zabezpieczone przed działaniem korozji. W czasie holowania przyczepy musi być złączona dodatkowym elastycznym złączem o odpowiedniej wytrzymałości (linka, łańcuch). W czasie eksploatacji zaczepeku kulowego należy okresowo sprawdzać połączenia śrubowe, a w przypadku poluzowania nakrętek należy je dokręcić.

MONTAŻ

Zaczepek kulowy A-092 do samochodu Audi Q7 / VW Touareg / Porsche Cayenne składa się z następujących elementów:

1. Korpus	- 1 szt.	8. Śruba M12x70 (PN/M-82101)	- 2 szt.
2. Uchwyt do gniazda elektrycznego	- 1 szt.	9. Śruba M12x(1,5)x40 (PN/M-82105)	- 8 szt.
3. Kula	- 1 szt.	10. Śruba M14x(1,5)x40 (PN/M-82105)	- 8 szt.
4. Uchwyt kuli prawy	- 1 szt.	11. Podkładka sprężysta 12,2	-16 szt.
5. Uchwyt kuli lewy	- 1 szt.	12. Podkładka sprężysta 14,2	- 8 szt.
6. Podkładka specjalna 30/ 12,5x3	- 8 szt.	13. Podkładka zwykła 13,0	- 2 szt.
7. Śruba M12x35 (PN/M-82105)	- 6 szt.	14. Podkładka zwykła 15,0	- 8 szt.
		15. Nakrętka M12	- 8 szt.

30.10.2015.

Nr kat. A-092

TOW BAR A-092 FOR Audi Q7 (2006 - r.) / VW Touareg (11/2002 - 04/2010) / Porsche Cayenne (11/2002 - 04/2010) FITTING AND OPERATION MANUAL

Cat. No. A-092

DESTINATION

Tow bar A-092 for a Audi Q7 / VW Touareg / Porsche Cayenne is designed for towing a trailer. This ball hook has a current certification of approval authorizing the product with e20 certification sign.

FITTING CONDITIONS

Tow bar A-092 can be used and operated in a car with proper technical conditions of body elements. Those parts cannot be mechanically damaged. The ball hook has to be installed and operated in a car according to this instruction. All bolts and nuts in ball hook have to be screwed down with proper torque (M_o). Torque values are given below:

M10	-	50 (Nm)	M14	-	130 (Nm)
M12	-	85 (Nm)	M16	-	200 (Nm)

OPERATION CONDITIONS

The tow bar A-092 has a rating plate describing correct and safe loads of the hook:

Typ: A-092 A50-X e20 0870-00 D = 16,3 kN S = 140 kg R = 3500 kg	The tow bar for Audi Q7 / VW Touareg / Porsche Cayenne Tow bar class (compressing device) Tow bar certification of approval number Teoretical related force working on a ball hook Max permissible vertical load of the hook ball Max permissible load of towing trailer
--	---

D - force is calculated using the following formula:

$$D = g \times \frac{T \times R}{T + R} \text{ kN}$$

T-technically permissible maximum mass in tonnes of the towing vehicle (also towing tractors) including, if necessary, the vertical load of a centrale axle trailer.

R-technically permissible maximum mass in tonnes of the full trailer with drawgal free to move in the vertical plane or of the semi-trailer.

g-acceleration due to gravity (assumed as 9,81 m/s²)

During operating individual elements of ball hook should be kept in a proper technical condition and protected from corrosion. The trailer must be linked with an elastic joint with proper durability (cord, chain) while towing. It is necessary to check periodically bolt joints during operating the ball hook. If screws are eased, it is necessary to screw them down.

FITTING

The tow bar A-092 for Audi Q7 / VW Touareg / Porsche Cayenne is made up of the following elements:

1. Towbar mainframe	- 1 piece	8. Bolt M12x70	- 2 pieces
2. Electrical plate	- 1 piece	9. Bolt M12x(1,5)x40	- 8 pieces
3. Tow ball	- 1 piece	10. Bolt M14x(1,5)x40	- 8 pieces
4. Right hook ball holder	- 1 piece	11. Spring washer Ø12,2	-16 pieces
5. Left hook ball holder	- 1 piece	12. Spring washer Ø14,2	- 8 pieces
6. Special washer Ø30/Ø12,5x3	- 8 pieces	13. Flat washer Ø13,0	- 2 pieces
7. Bolt M12x35	- 6 pieces	14. Flat washer Ø15,0	- 8 pieces
		15. Nut M12	- 8 pieces

30.10.2015.

Cat. No. A-092

W celu zamontowania zaczepeku kulowego A-092 należy przestrzegać poniższego opisu:

1. Montaż zaczepeku kulowego wymaga demontażu i podcinania zderzaka tylnego samochodu.
2. Zdemontować zderzak tylny wraz z metalowym wzmocnieniem (wzmocnienie nie będzie już wykorzystane).
3. Przyłożyć korpus zaczepeku (1) do pasa tylnego i skrócić w fabrycznych punktach za pomocą śrub (w zależności od modelu) M14x(1,5)x40 (10) wraz z podkładkami sprężystymi 14,2 (12) i zwykłymi 15,0 (14), lub śrub M12x(1,5)x40 (9) wraz z podkładkami sprężystymi 12,2 (11) i specjalnymi 30/ 12,5x3 (6).
4. Skrócić uchwyty kuli (4 i 5) z korpusem zaczepeku (1) za pomocą śrub M12x35 (7) wraz z podkładkami sprężystymi 12,2 (11) i nakrętkami M12 (15).
5. Dokonać podcięcia zderzaka według załączonego schematu.
6. Zamontować zderzak.
7. Zamontować kulę (3) do korpusu (1) wraz z uchwytem gniazda elektrycznego (2) za pomocą śrub M12x70 (8) według rysunku.

Przestrzeganie niniejszej instrukcji zapewnia prawidłowy montaż i eksploatację zaczepeku kulowego A-092 w samochodzie Audi Q7 / VW Touareg / Porsche Cayenne.

Po zamontowaniu zaczepeku kulowego A-092 należy uzyskać wpis w dowodzie rejestracyjnym pojazdu na dowolnej stacji kontroli technicznej pojazdu.

UWAGA: Sprawdzać połączenia śrubowe po przejechaniu 1000 km. Kulę zawsze utrzymywać w czystości i smarować smarem stałym. Stosować osłonę kuli. Wszystkie uszkodzenia mechaniczne zaczepeku kulowego A-092 wykluczają dalszą jego eksploatację. Uszkodzony zaczepek nie może być naprawiany. W przypadku nie przestrzegania opisanego sposobu montażu lub niewłaściwego jego użytkowania producent nie ponosi odpowiedzialności za powstałe szkody.

SCHEMAT MONTAŻU:

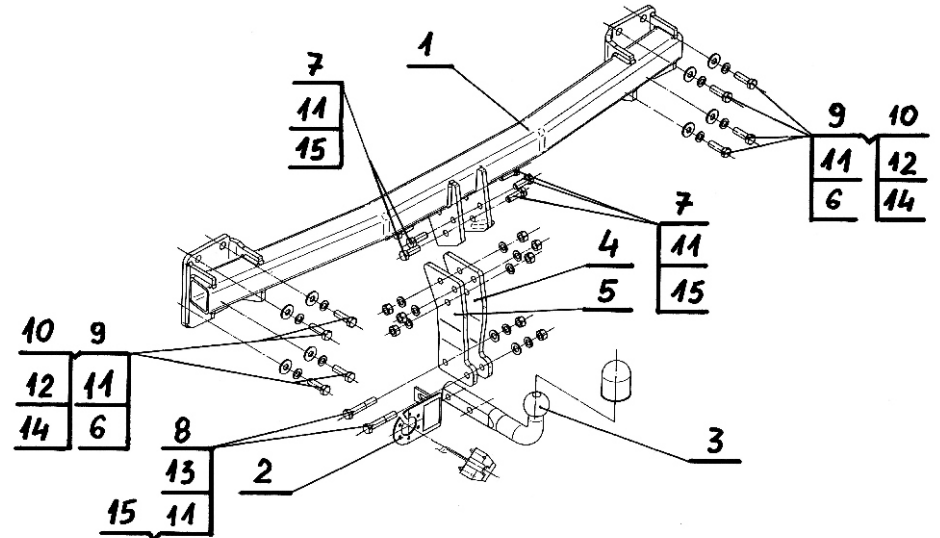

UWAGA:

Cena zaczepeku kulowego nie obejmuje wiązki elektrycznej.

Nr kat. A-092

Follow the general directions in order to fit A-092 towbar properly:

1. Rear bumper cutting and removing is required.
2. Remove rear bumper and its metal-strengthening (the strengthening will not be used anymore).
3. Attach (1) to the factory-made points on back panel, using bolts (10) and spring (12) and flat (14) washers, or using bolts (9), spring (11) and special (6) washers.
4. Attach (4,5) to the (1), using (7), (11), (15).
5. Make the cutting of the rear bumper according to the schema.
6. Refit rear bumper.
7. Attach (3) and (2) to the (1), using (8) according to the drawing..

Obeying this instruction assures correct montage and the tow bar operating in a Audi Q7 / VW Touareg / Porsche Cayenne.

After assembling of the tow bar A-092 you have to get entry in cars registration book in a quality control station.

CAUTION:

Check if all bolts and nuts are correctly tightened after 1000km. Keep tow ball clean, grease and cased. All mechanical damages of tow bar excludes its further exploitation. Damaged ball hook cannot be repaired. In case of braking the rules of montage or unproper usage manufacturer do not take responsibility for arised damages.

MONTAGE DIAGRAM:

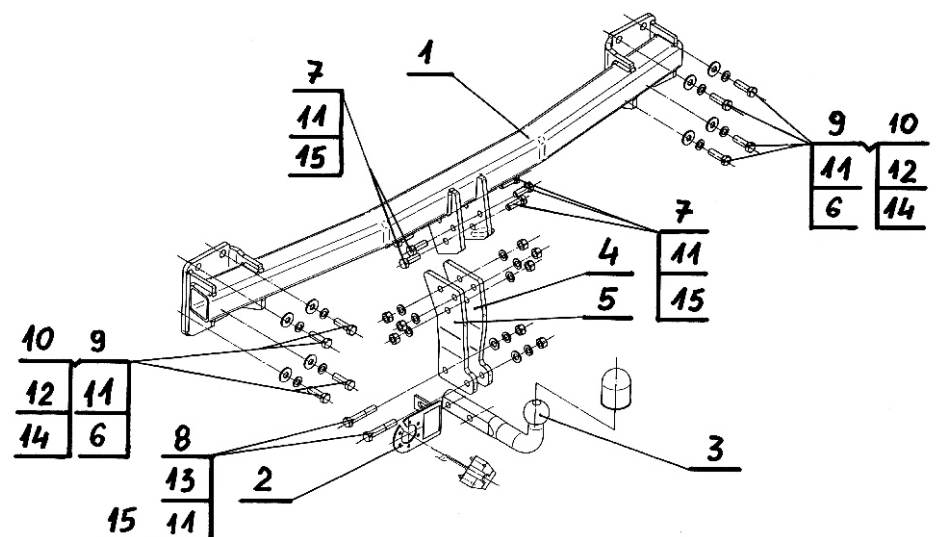

NOTE:

Bunch of wires is not included (in total price).

Cat. No. A-092