



Zakład Produkcyjno Handlowo Usługowy
96-111 Kowiesy, Chojnata 23A
tel. (0-46) 831 73 31, fax 831 74 29
www.hakpol.pl
POLAND

Zaczepek kulowy do samochodu:

OPEL ASTRA III htb.
04 -

Nr katalogowy O/030

KARTA GWARANCYJNA

Warunki gwarancyjne i postępowanie reklamacyjne

1. Producent zobowiązuje się do wymiany wadliwego wyrobu w okresie 12 miesięcy od daty zakupu lub 24 miesięcy od daty produkcji, w terminie 14-dniowym.
2. Wymianę wadliwego wyrobu dokonuje się w miejscu zakupu lub bezpośrednio u producenta.
3. Nie podlega reklamacji gwarancyjnej zaczepek kulowy, którego uszkodzenie nastąpiło:
 - a) wskutek wypadku,
 - b) wskutek nieprzestrzegania zasad prawidłowej obsługi, eksploatacji, konserwacji podanych w instrukcji.
4. Karta gwarancyjna bez daty sprzedaży, pieczęci sklepu lub warsztatu montującego, nie może służyć jako podstawa do reklamacji.
5. W skutek nie prawidłowego zamontowania zaczepeku.

Przeznaczenie

Zaczepek kulowy zamontowany do samochodu przeznaczony jest do holowania przyczep towarowych i turystycznych.

Warunki zamontowania

Zaczepek może być zamontowany i eksploatowany w samochodzie, który posiada właściwy stan techniczny elementów podwozia, poprzez które następuje podłączenie zaczepeku.

Elementy te nie mogą być uszkodzone mechanicznie ani poprzez działanie korozji.

WARUNKI EKSPLOATACJI.

Zaczepek posiada tabliczkę znamionową obowiązującą użytkownika w zakresie prawidłowego i bezpiecznego obciążenia.

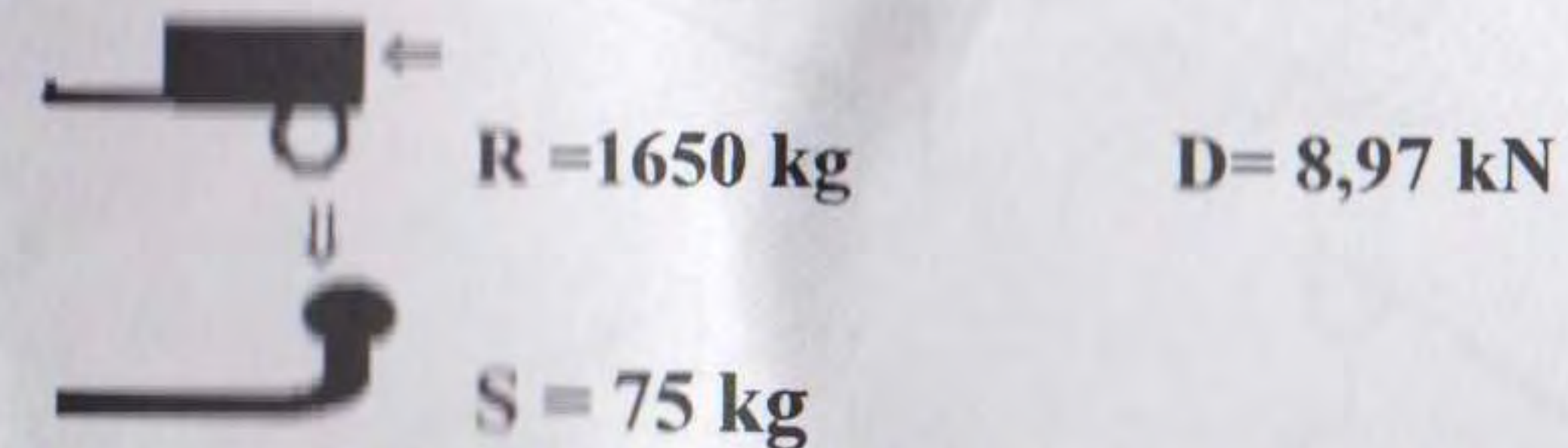

W czasie całej eksploatacji należy poszczególne elementy zaczepeku utrzymywać w należytych stanie technicznym (właściwie dokręcone elementy złączone, całość konstrukcji zabezpieczona przed działaniem korozji).

Przyczepa musi być połączona z zaczepekiem kulowym dodatkowym złączem o odpowiedniej wytrzymałości (łańcuch, linka z zapięciem).

UWAGA

Uszkodzenia mechaniczne zaczepeku kulowego np. w wyniku najechania, zaczepeku przeszkodę, wykluczają dalszą eksploatację zaczepeku.
Uszkodzony zaczepek kulowy nie może być naprawiany.
Sprawdzić śruby mocujące zaczepek kulowy po około 1000 km przebiegu eksploatacji.
Nacisk pionowy na kulę zaczepeku nie może przekroczyć 75 kg.

Po zamontowaniu zaczepeku kulowego należy dokonać przeglądu na stacji diagnostycznej!

data sprzedaży.....

nr rej poj

Data produkcji.....-.....
m-c rok.

.....
pieczęć sprzedawcy.

e20*94/20*0352*00

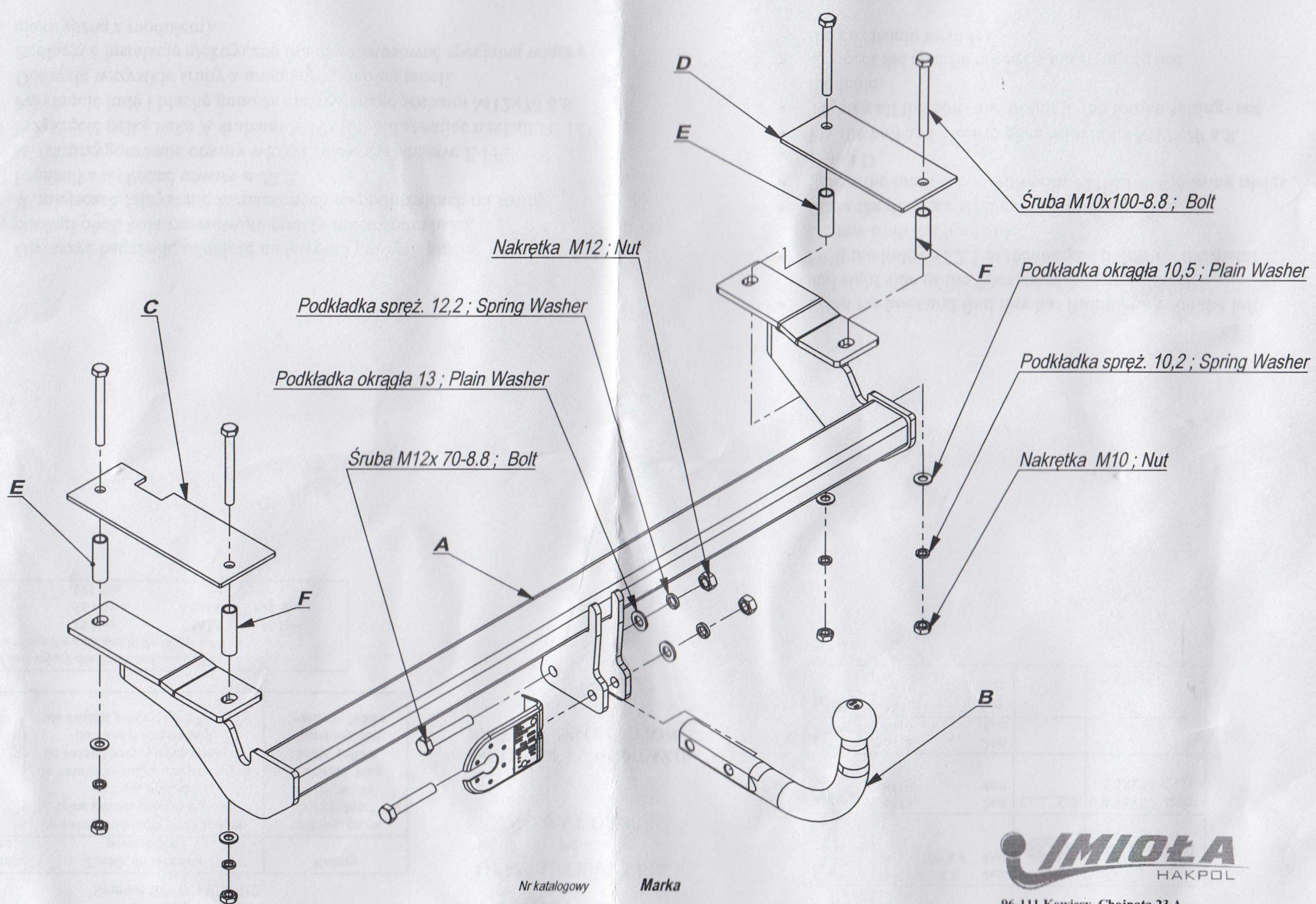

Nr katalogowy

O/030

Marka

Opel Astra III

od 2004-

MIŁA
HAKPOL

96-111 Kowiesy, Chojnata 23 A
tel. +48 46 831 73 31

Gniazdo 7-biegunowe 12V
z ruchomymi bolcami
Symbol SWW 1135-812

Oznaczenie zacisku	Zacisk do łączenia przewodów	Kolory
1	do świateł kierunku jazdy lewych	zielony, green
2	tylne światła przeciwmglowe	czarny, black
3	do masy pojazdu	biały, white
4	do świateł kierunku jazdy prawych	niebieski, blue
5	do świateł pozycyjnych prawych	żółty, yellow
6	do świateł hamowania	czerwony, red
7	do świateł pozycyjnych lewych	brązowy, brown





Moment skręcający dla śrub i nakrętek (8.8)
Torque settings for nuts and bolts (8.8)

M8	25 Nm	M12	85 Nm
M10	55 Nm	M14	135 Nm
M16	195 Nm		

OPEL ASTRA III htb.
04 -
NO CAT.O/030

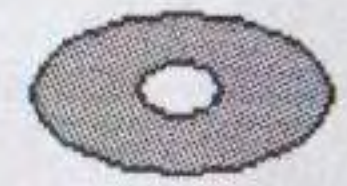
INSTRUKCJA MONTAŻU:
FITTING INSTRUCTION:

ZESTAW ŚRUBOWY:
FASTENING MEANS:

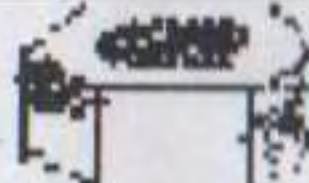
	-M12x70 8.8 2szt -M10x100 8.8 4szt		- Ø x56 2szt
	-M12 2szt -M10 4szt		- ø 18x60 2szt - ø 18x56 2szt
	-M12 2szt -M10 4szt		
	-M12 2szt -M10 4szt		

- Otworzyć bagażnik, odnaleźć na lewym i prawym płacie podłogi obok koła zapasowego punkty mocowania haka.
- W miejscach fabrycznie zaznaczonych na podłużnicach od strony bagażnika wykonać otwory ø 22,5.
- W tak przygotowane otwory włożyć tuleje dystansowe E i F.
- Przykręcić belkę haka A śrubami M10x100 8.8 stosując nakładki C i D.
- Przykręcić kulę i blachę gniazda elektrycznego śrubami M12x70 8.8.
- Dokręcić wszystkie śruby z momentem według tabeli.
- Podłączyć instalację elektryczną (należy zastosować specjalną wiązkę elektryczną z modułem).

- Open the boot and find tow bar fitting points on the left and right side of the floor, near the spare wheel.
- Drill the holes ø 22,5 in the marked points on the metal clamps from the boot side.
- Place the distance sleeves E i F in these holes.
- Screw the main bar A with bolts M10x100 8.8 using plates C and D.
- Fix the ball and electric plate with bolts M12x70 8.8.
- Tighten all the bolts according to the torque setting- see the table.
- Connect the electric wires (is necessary to use the electronic module).