



The Power to Surprise

KIA Оригинальные Аксессуары

Модель	<u>KIA Ceed, Ceed SW/ Proceed</u>	Аксессуар	<u>Защита картера и КПП</u>
Модельный год	<u>2018/ 2019 -</u>	Сложность	<u>В</u>
Партномер	<u>R4010J7100</u>	Время установки	<u>60 мин</u>

Внимание: Сложность, указанная ниже, отражает уровень опыта и навыка необходимого для установки аксессуара.
(А) Потребитель (В) Мастер (С) Старший мастер

Замечания по установке

Символы и определения

 <p>Обозначаются действия требующие повышенного внимания, которые могут привести к физической травме или порче автомобиля</p>	 <p>Обозначает шаг, после которого требуется убедиться в качестве выполненных работ</p>	<p>Обозначают необходимость использования средств индивидуальной защиты (респиратор, очки, перчатки, наушники)</p>
 <p>Обозначаются действия требующие повышенного внимания которые могут привести к физической травме или порче электронных компонентов</p>	 <p>Обозначает инструмент, необходимый во время ..определенного шага</p>	 <p>Респиратор</p>
 <p>Обозначаются действия для избежания повреждения автомобиля, или его компонентов</p>	<div style="background-color: #800000; color: white; padding: 5px; text-align: center;">Э Т А П</div> <p>Детализирует шаги инструкции, необходимые для правильного и верного проведения процесса . установки</p>	 <p>Защитные очки</p>
		 <p>Перчатки</p>
		 <p>Наушники</p>

Основной инструмент

Трещотка с удлинителем	13 мм	Отвертка	40 мм

Специализированный инструмент

Трещотка
Головка 13 мм
Отвертка
Корончатое сверло d=40 мм

Условия установки

Примечания установщику:

- 1) Внимательно ознакомьтесь со всей инструкцией перед тем как начать установку.
- 2) Убедитесь, что перед и во время установки автомобиль и зона установки аксессуара чистые.
- 3) Убедитесь, что иные участки и части автомобиля, находящиеся в непосредственной близости от зоны установки, защищены от случайного повреждения.
- 4) Чтобы избежать повреждения автомобиля, никогда не кладите инструмент на его окрашенные поверхности, сидения, панель приборов, центральную консоль и так далее.
- 5) Всегда используйте средства индивидуальной безопасности, если они необходимы во время установки.

KIA Оригинальные Аксессуары





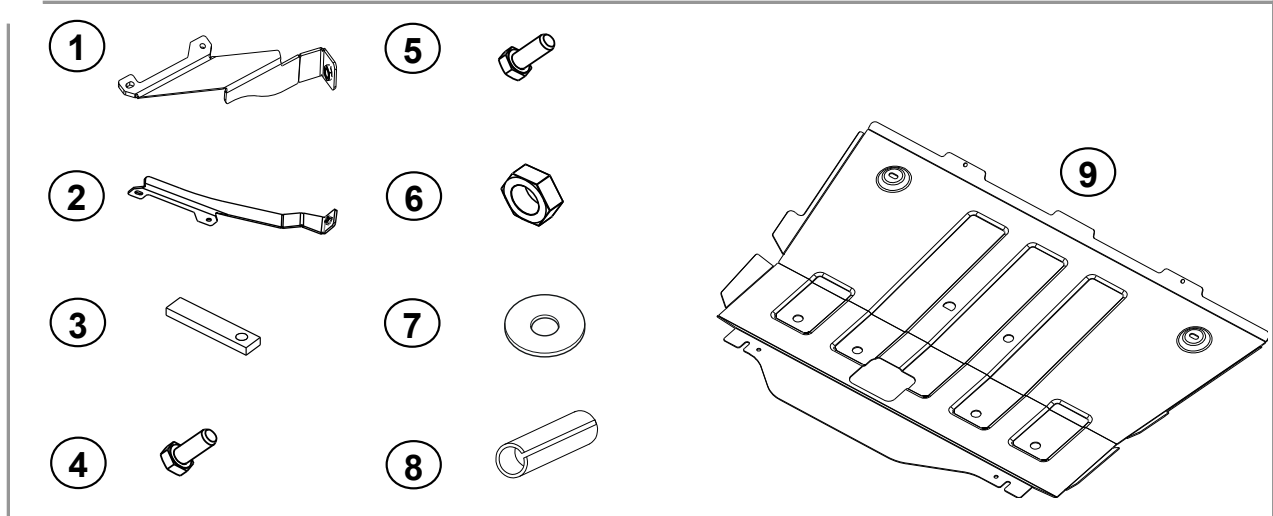



Общий вид



Номер.	Кол-во	Описание	Номер.	Кол-во	Описание	Номер.	Кол-во	Описание
1	1	Кронштейн	9	1	Защита	17		
2	1	Кронштейн	10			18		
3	2	Планка закладная	11			19		
4	4	Болт М8х20	12			20		
5	4	Болт М8х30	13			21		
6	4	Гайка М8	14			22		
7	12	Шайба d=8	15			23		
8	1	Резиновая трубка d13x2 (L=60 мм)	16			24		

Комплектность

A		F		K		P		U	
1	Кронштейн	4	Гайка М8						
B		G		L		Q		V	
1	Кронштейн	12	Шайба d=8						
C		H		M		R		W	
2	Планка закладная	1	Резиновая трубка d9x2 (L=60 мм)						
D		I		N		S		X	
4	Болт М8х20								
E		J		O		T		Y	
4	Болт М8х30								

* Дополнительные детали включены в комплект в качестве запасных частей. Пожалуйста следуйте инструкции, для верной установки каждого из них.

Общее число:
29

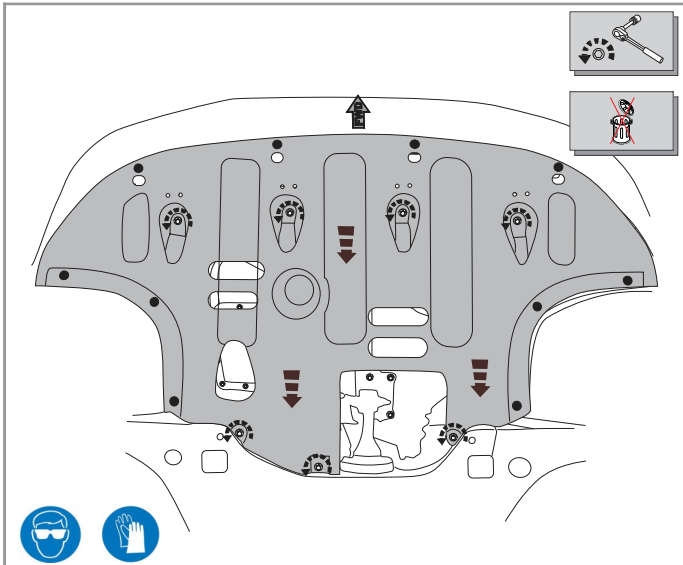

	Трещотка со штатной головкой, отвертка	Шаг 1
Э Т А П	1) Снять штатный пыльник. Не выкидывать, он понадобится в дальнейшем.	

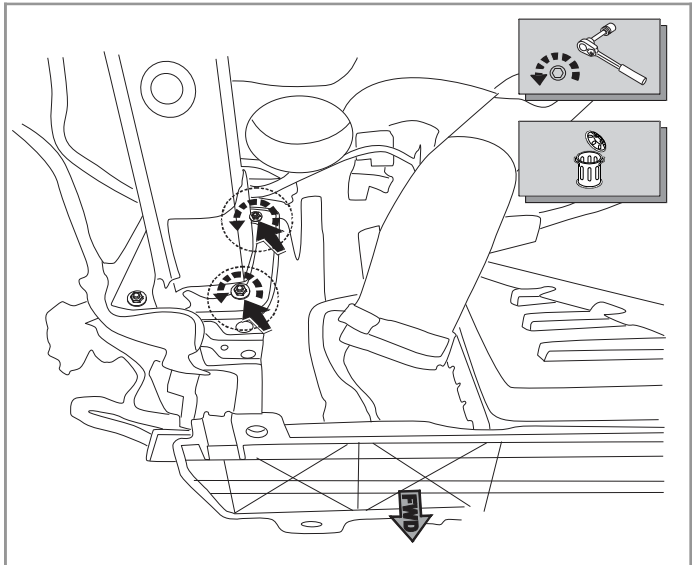

	Трещотка со штатной головкой	Шаг 2
Э Т А П	1) Выкрутить штатный крепеж из левого лонжерона (штатные болты выкручиваются с фронтальной стороны лонжерона), далее они не используются.	

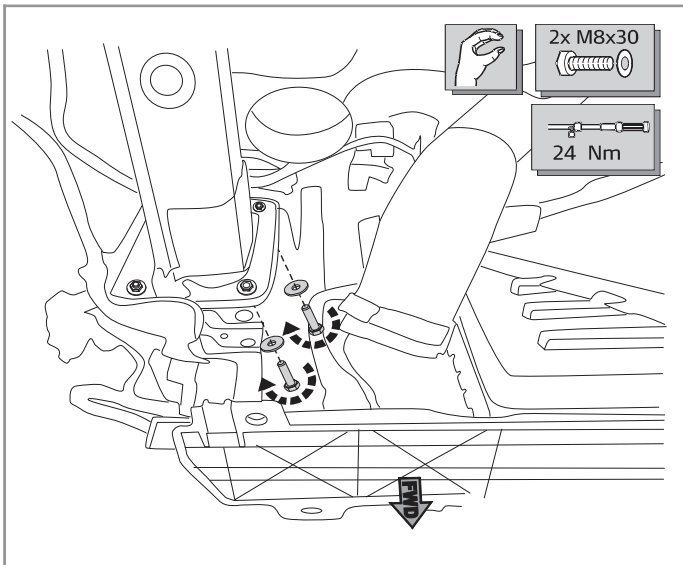

	Трещотка с удлинителем и головка 13 мм	Шаг 3
Э Т А П	1) Ввернуть болты из комплекта в штатные приварные гайки.	

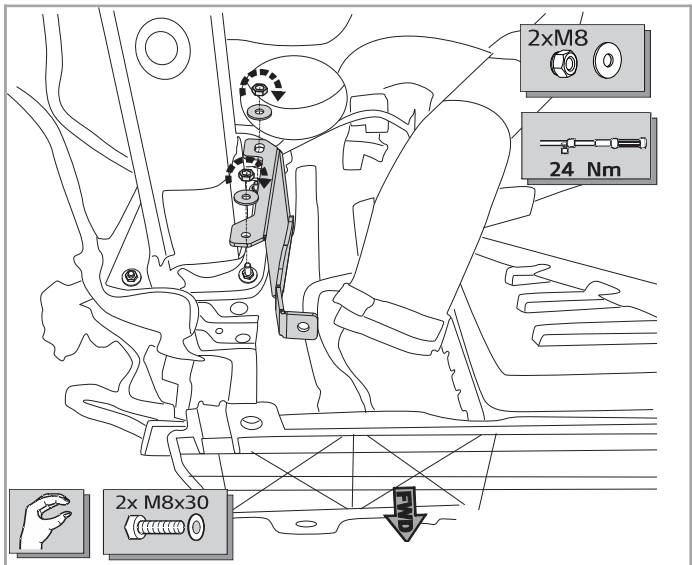

	Трещотка с удлинителем и головка 13 мм	Шаг 4
Э Т А П	1) Установить кронштейн «А», используя гайки М8 «F», болты М8x30 «E» и шайбы d=8 «G» на штатные приварные гайки. 2) Закрутить крепеж.	

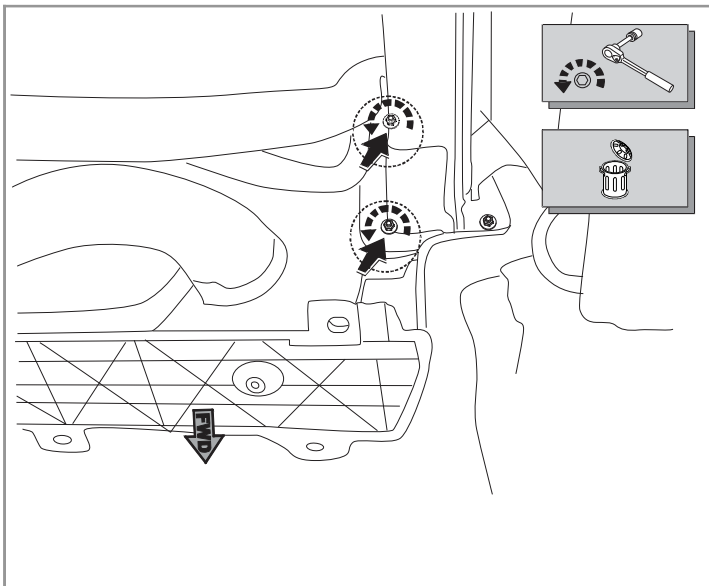

	Трещотка со штатной головкой	Шаг 5
ЭТАП	1) Выкрутить штатный крепеж из правого лонжерона (штатные болты выкручиваются с фронтальной стороны лонжерона), далее они не используются.	

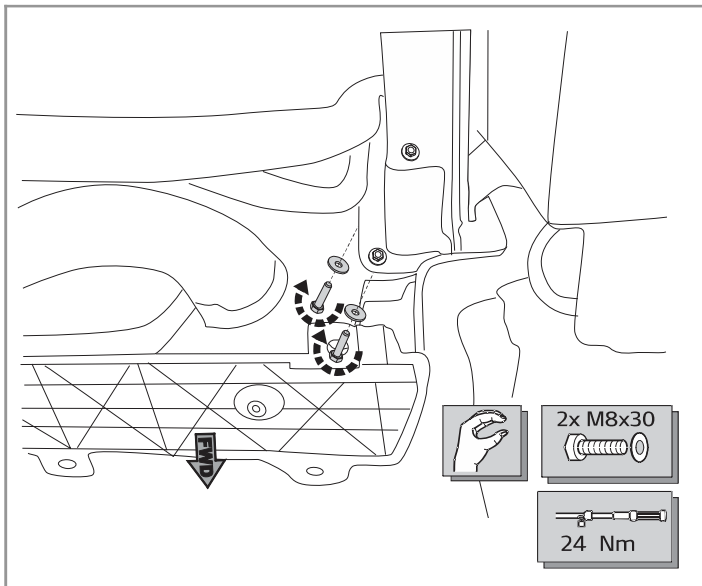

	Трещотка с удлинителем и головка 13 мм	Шаг 6
ЭТАП	1) Ввернуть болты из комплекта в штатные приварные гайки.	

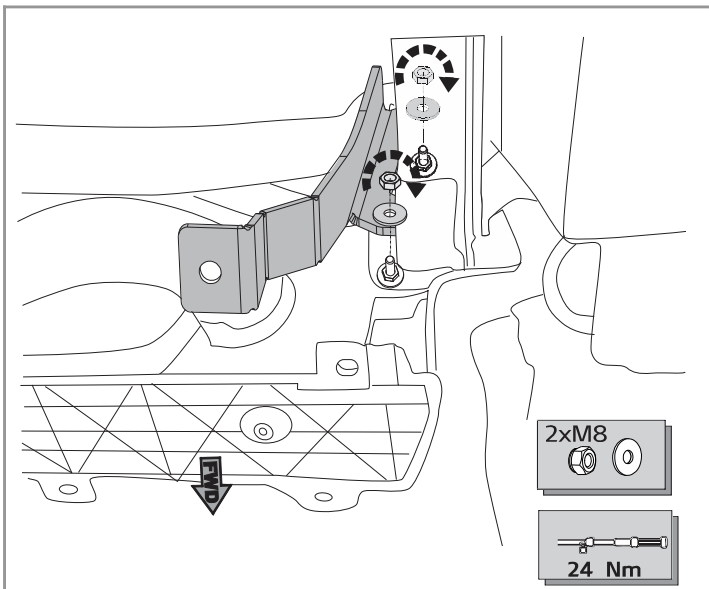

	Трещотка с удлинителем и головка 13 мм	Шаг 7
ЭТАП	1) Установить кронштейн «В», используя гайки М8 «F», болты М8х30 «Е» и шайбы d=8 «G» на штатные приварные гайки. 2) Закрутить крепеж.	

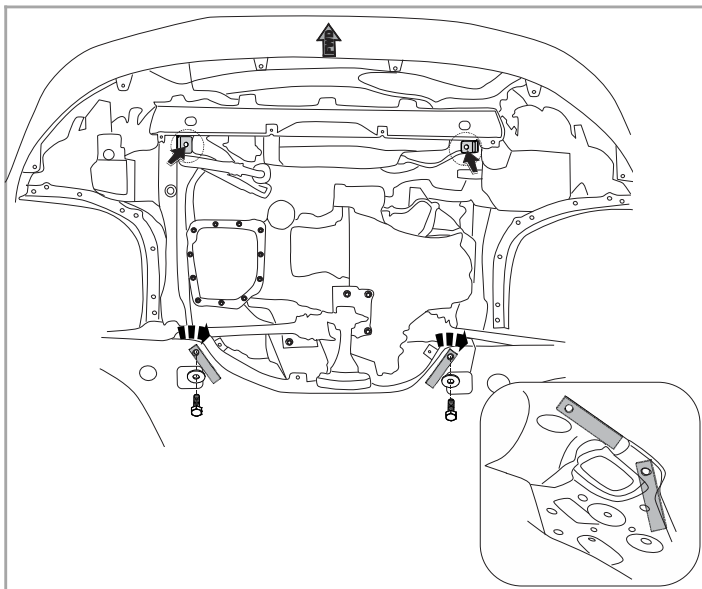

		Шаг 8
ЭТАП	1) Установить закладные планки «С» в подрамник со стороны отверстия под сайлентблок нижнего рычага. Закладные заводятся хвостом внутрь подрамника, чтобы исключить контакт с рычагом подвески. 2) Наживить болты М8х20 «D», шайбы d=8 «G» в закладные планки.	

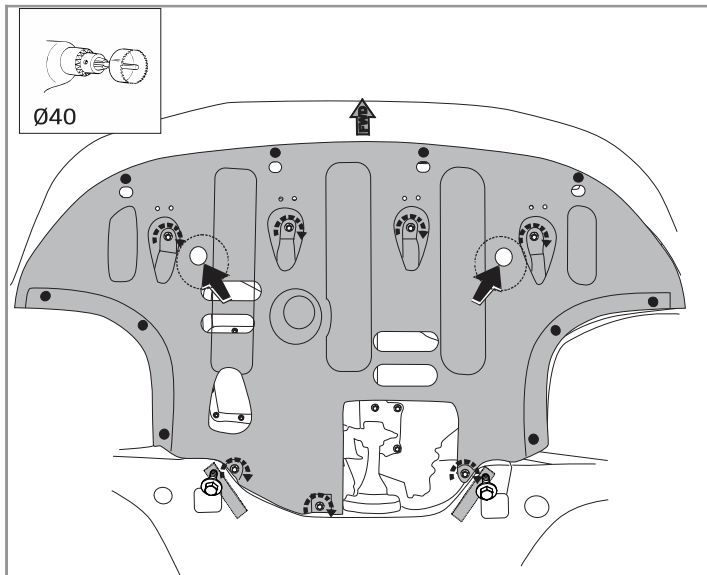

Трещотка со штатной головкой, отвертка, корончатое сверло d=40 мм Шаг 9

ЭТАП

1) Установить штатный пыльник на свое место. 2) Приложить защиту к пыльнику и просверлить по месту отверстия под кронштейны защиты «А» и «В»

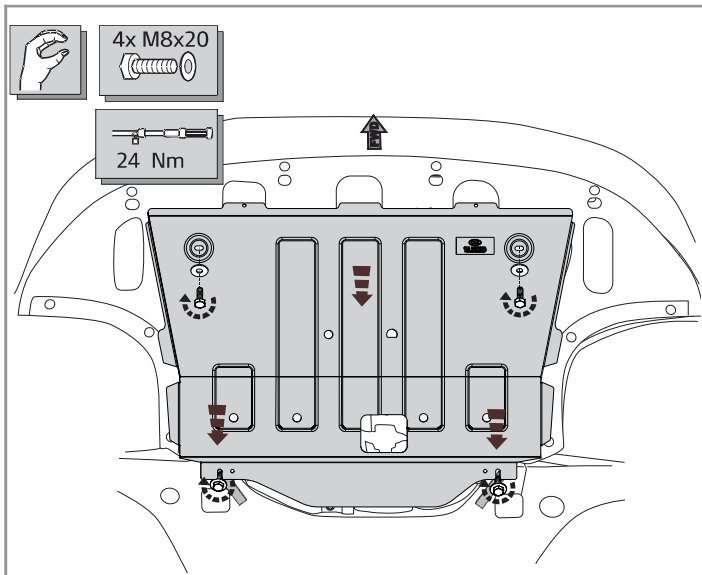

Шаг 10

ЭТАП

1) Установить защиту за нижние точки крепления. Сверху защиту прикрепить к кронштейнам «А» и «В» с помощью болтов М8х20 «D», шайбы d=8 «G». 2) Затянуть весь крепеж.

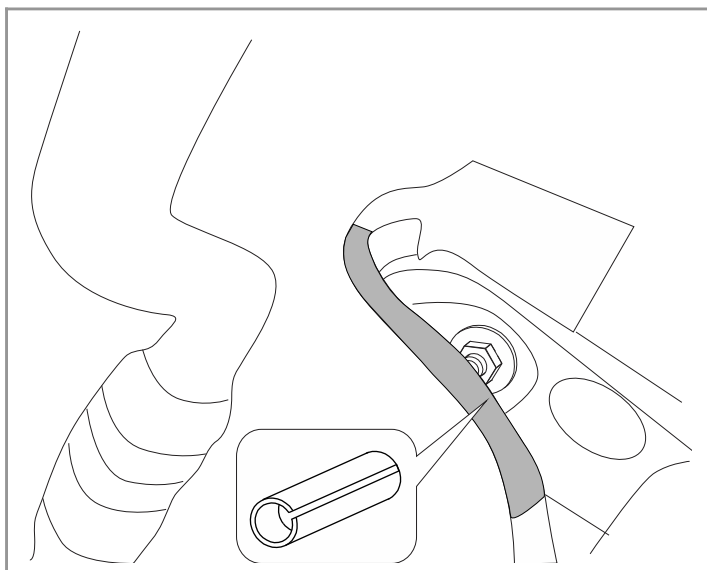

Резиновая трубка d9x2 (L=60 мм) Шаг 11

ЭТАП

1) Установить резиновую трубку d9x2 (L=60 мм) «Н» на провод датчика удара. 2) Установку резиновой трубки произвести с правой стороны по ходу движения автомобиля.

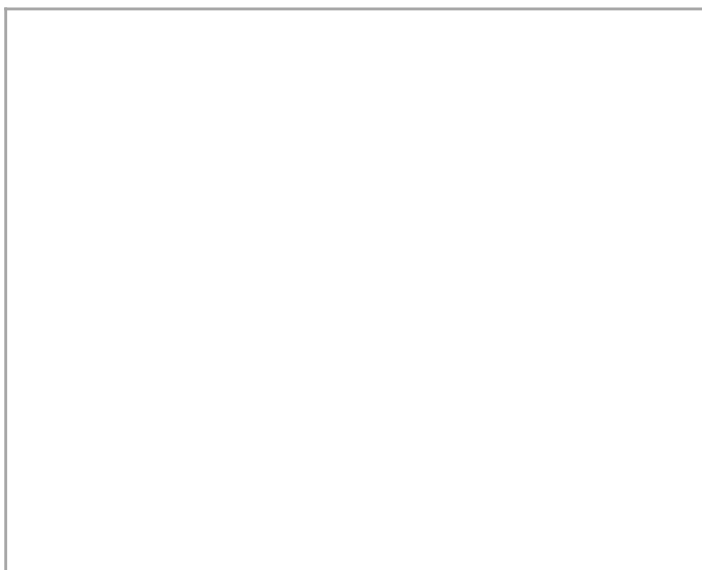

Шаг 12

ЭТАП